

# Feu de carénage à DEL

Fiche technique

ÉCLAIRAGE LOCALISÉ



## CARACTÉRISTIQUES DU PRODUIT

### MATÉRIAUX

Boîtier en aluminium, revêtement en poudre gris  
Lentille en polycarbonate

### CARACTÉRISTIQUES ÉLECTRIQUES

Tension de fonctionnement : 9 V à 32 V

Appel de courant total :

1,35 ampères à 13,8 V

0,86 ampères à 28 V

### ÉVALUATION ET CONFORMITÉ

Vibration : MIL-STD 202G

Humidité : IP 67 et IP 69K

Corrosion : SAE J2139-4.4

Humidité/température : SAE J2139

Résistance aux produits chimiques : J575-4.14

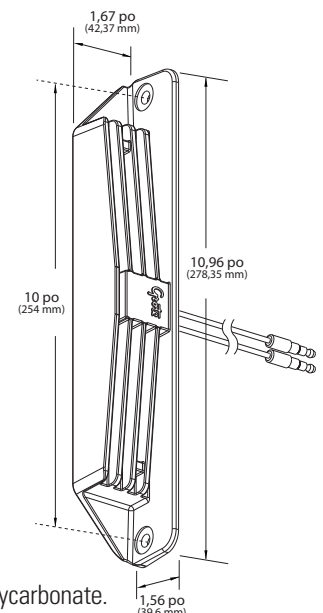

Feu de carénage à DEL. Éclairage du périmètre de la remorque qui améliore la visibilité lors du recul ou de l'inspection préliminaire la nuit et au crépuscule.

- Le feu est résistant tout en étant léger (16 oz) grâce à son boîtier en aluminium moulé et sa lentille en polycarbonate.
- Son design de faible hauteur avec contour minimise les dommages causés par les impacts externes.
- Flux lumineux élevé avec faible prélèvement de courant (1,5 A à 12 V et 0,75 A à 24 V).
- La lentille à RIT (réflexion totale interne) procure un faisceau d'éclairage optimal lorsque le feu est monté verticalement.
- Construction robuste et scellée conforme aux certifications MIL-STD, SAE et IP relatives aux vibrations, à l'humidité, à la température, à la résistance aux produits chimiques et à la protection contre les infiltrations.
- Protection intégrée contre la surtension qui prévient les dommages causés par les pointes de tension.
- Peut être utilisé avec des systèmes à 12 V et à 24 V.

NUMÉRO DE PIÈCE	DESCRIPTION	QUANTITÉ PAR BOÎTE
64M21-5	Feu de carénage à DEL, unité de vente au détail	4
64M21-3	Feu de carénage à DEL, emballage en vrac	12

2600 Lanier Drive, Madison, Indiana U.S.A. 47250-0550  
É.-U. 800 628-0809 Canada 800 268-5612  
Europe +49 9422 40331-0 Mexique +52 818262 4412 Chine +86 21 5774 9633

[grote.com](http://grote.com)

**Grote**

# Feu de carénage à DEL

Fiche technique

ÉCLAIRAGE LOCALISÉ

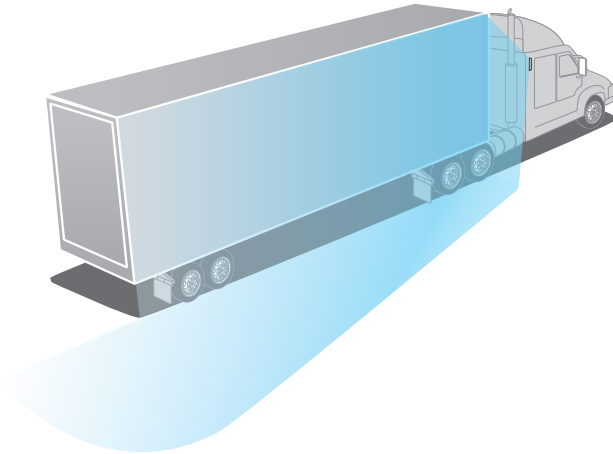

Comprend :



Entretoise/  
guide de  
câblage



Joint

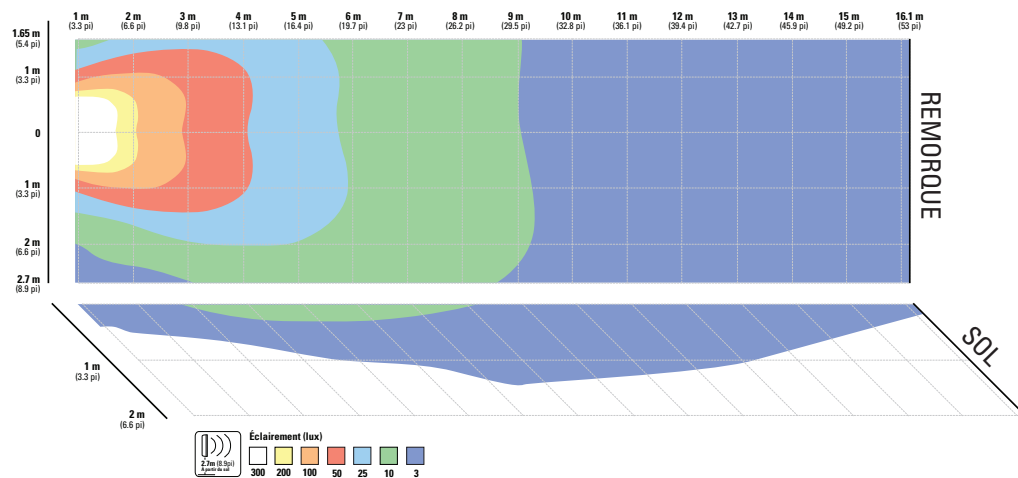

Sans feu de carénage à DEL



Avec feu de carénage à DEL



2600 Lanier Drive, Madison, Indiana U.S.A. 47250-0550

É.-U. 800 628-0809 Canada 800 268-5612

Europe +49 9422 40331-0 Mexique +52 818262 4412 Chine +86 21 5774 9633

[grote.com](http://grote.com)

**Grote**