

BRITEZONE™ WORK LAMPES



FICHE TECHNIQUE

ÉCLAIRAGE DE TRAVAIL



BZ201-5



BZ101-5



BZ601-5



BZ551-5



BZ111-5



BZ301-5

Beau temps, mauvais temps... de jour comme de nuit... Les nouvelles lampes à DEL à prix abordables de Grote sont conçues pour fonctionner lorsque vous en avez besoin. Aucune excuse.

- La construction robuste et durable et la puissance DEL des lampes BriteZone surpassent de loin les lampes halogènes pour faire le travail sans vous ruiner.
- Navigation de plaisance. Fauchage. Tout-terrain. Pour travailler ou jouer longtemps après le coucher du soleil, vous avez besoin d'une lampe aussi résistante et infatigable que vous.
- La famille BriteZone de Grote comprend une lampe à DEL pour tous les usages, même les dépanneuses, les camions à ordures et les chariots élévateurs.
- Un prix avantageux adapté à votre budget.

SPÉCIFICATIONS DU PRODUIT

MATÉRIAUX

LENTILLE: polycarbonate

BOÎTIER: aluminium moulé

SUPPORT: acier inoxydable

LUMIÈRE RENDEMENT

Faisceau avec une couleur blanche froide

NUMÉRO DE PIÈCE	DESCRIPTION	DELS	CONSOMMATION D'ÉNERGIE	LUMENS BRUTS	VOLTS
BZ101-5	LAMPE DE TRAVAIL RONDE	6	16 WATTS	1600	9 – 32 VOLTS
BZ111-5	PETITE LAMPE DE TRAVAIL RONDE	5	14 WATTS	1240	12 – 36 VOLTS
BZ201-5	LAMPE DE TRAVAIL CARRÉ	5	11 WATTS	1100	9 – 32 VOLTS
BZ301-5	LAMPE DE TRAVAIL MINCE	6	16 WATTS	1400	9 – 32 VOLTS
BZ551-5	LAMPE DE TRAVAIL DEL	6	15 WATTS	1200	12 – 30 VOLTS
BZ601-5	MINI LAMPE DE TRAVAIL CARRÉE	3	8,1 WATTS	775	12 – 36 VOLTS

POUR OBTENIR PLUS
DE RENSEIGNEMENTS,
VEUILLEZ VISITER
GROTE.COM.

Grote Industries, Inc. 2600 Lanier Drive, Madison, Indiana États-Unis 47250-0550

É.-U. 800 628-0809

Europe +49 9422 40331-0

Chine +86 21 5774 9633

Canada 800 268-5612

Mexique +(52) 818262 4412

BRITEZONE™ WORK LAMPES



FICHE TECHNIQUE

ÉCLAIRAGE DE TRAVAIL

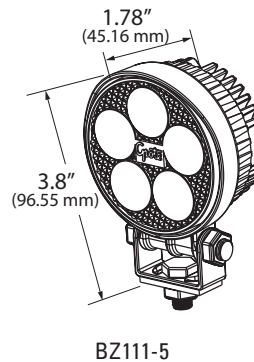
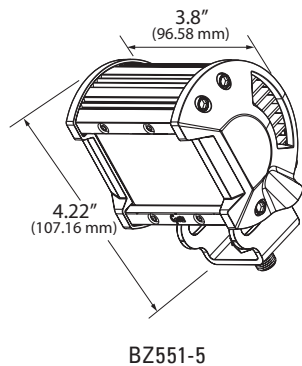
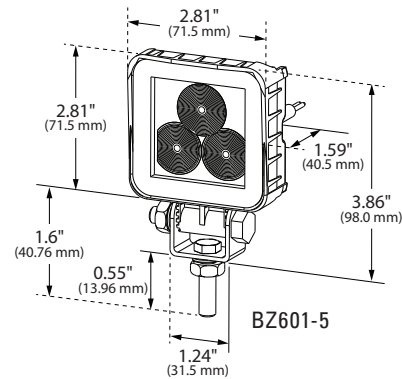
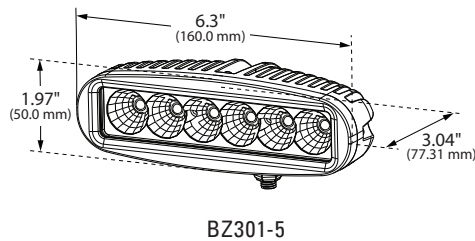
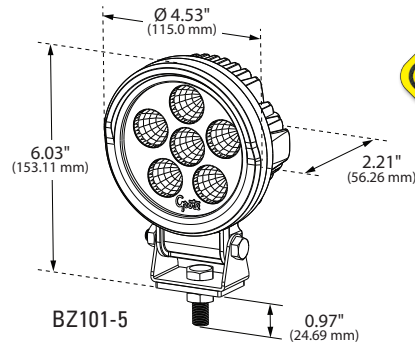
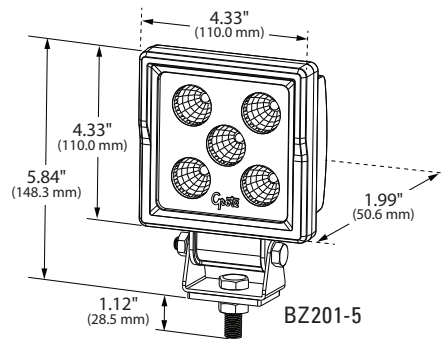

POUR OBTENIR PLUS
DE RENSEIGNEMENTS,
VEUILLEZ VISITER
GROTE.COM.

Grote Industries, Inc. 2600 Lanier Drive, Madison, Indiana États-Unis 47250-0550
É.-U. 800 628-0809 | Europe +49 9422 40331-0 | Chine +86 21 5774 9633
Canada 800 268-5612 | Mexique +(52) 818262 4412

