



Tenga en cuenta: Estas instrucciones se proporcionan solo como una guía general. El montaje específico, el cableado y/o el sellado contra el clima pueden ser necesarios y son responsabilidad exclusiva del instalador. El fabricante no asume ninguna responsabilidad por la integridad de la instalación de este o cualquiera de sus productos.



¡¡NO se pare a menos de 7 pulgadas de la luz cuando esté encendida!!

Nota: La luz auxiliar NO ilumina todos los objetos.

Esta luz utiliza lámparas LED de alta frecuencia. NO mire directamente a la luz mientras está encendida, ya que puede producir ceguera temporal o daño ocular permanente.

- La instalación incorrecta puede ocasionar lesiones graves, daños a la propiedad o la muerte. El instalador debe tener una buena comprensión de la electrónica del automóvil, sistemas y procedimientos.
- Si está perforando agujeros mientras monta esta luz, asegúrese de revisar ambos lados de la superficie para asegurarse de no dañar nada. Desbabe todos los agujeros.
- Asegúrese de que los interruptores utilizados estén ubicados en un área que permita que el vehículo y el dispositivo funcionen con seguridad en cualquier condición de manejo.
- Utilice un cable mínimo de 18 AWG para conexiones eléctricas y un fusible de 5 A en la fuente de alimentación, asegurando que las conexiones positivas y a tierra sean confiables.
- Pruebe la luz e inspeccione todo el cableado cada vez que use el vehículo para asegurarse de que esté funcionando correctamente. Si no funciona correctamente, ¡no opere el vehículo!
- Use solo agua y jabón para limpiar este producto. El uso de productos químicos agresivos puede hacer que los domos se empañen y puede provocar una disminución del rendimiento de la luz, lo que reduce la efectividad. No use una lavadora a presión para limpiar este producto.

Notas De Cableado



Se recomienda tomar las siguientes precauciones para reducir cualquier interferencia electromagnética (EMI) al cablear sus luces.

- Mantenga los módulos LED y las radios lo más lejos posible entre sí.
- Separe los cables de radio y los cables de LED.
- Debe cortar cualquier exceso de cables.
- Los cables de TIERRA y ENERGÍA deben estar bien unidos ya que van de una luz a otra, a través de la caja de interruptores y hasta la batería.
- **No conecte a tierra cada unidad de forma independiente al chasis.** Conecte a tierra cada unidad en una estructura similar a un "bus" hasta el terminal negativo de la batería.

Montaje

Nota: Las luces deben montarse a una distancia MÍNIMA de 12 pulgadas.

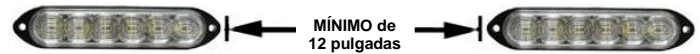

Hay varios soportes de montaje disponibles para diversas aplicaciones donde no se desea el montaje directamente en la superficie. Visite nuestro sitio web para obtener una lista completa de soportes.

Para montaje en superficie, use la junta como plantilla para marcar y perforar tres orificios de 1/8 pulgadas para los tornillos autorroscantes y los cables.



¡ DEBE PERFORAR LOS AGUJEROS DEL TAMAÑO ESPECIFICADO!



¡NO AJUSTE DEMASIADO LOS TORNILLOS! ¡ APRIETE A 10 PULGADAS-LIBRAS!



¡DEBE UTILIZARTORNILLOS DE ACERO INOXIDABLE #6!

¡Si no usa las cuñas opcionales, esta luz debe montarse en una superficie perfectamente plana! ¡Si esto no se cumple, causará daños a la propiedad y anulará la garantía!



Junta De Montaje De Goma
P30047-174

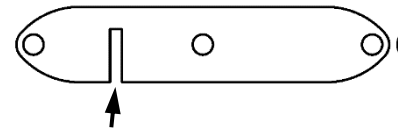

Retire la ranura de la junta que está abierta hasta la parte inferior y asegúrese de que esté alineada con la almohadilla Gortex™ en la parte posterior de la luz. Esto permitirá que el aire circule a través de la almohadilla, lo que ayudará a reducir la condensación.

Si instala esta luz en una superficie curva, se recomienda comprar el kit de cuñas N.º 30019-314 e instalar las cuñas como se muestra a la derecha.

Una vez que los cables estén tendidos, se recomienda el uso de un poco de silicona u otro sellador similar (no incluido) para sellar los orificios de los cables y evitar que estos se dañen.

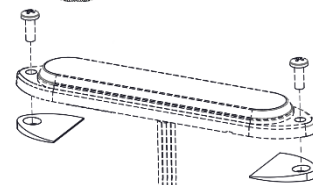

Conexiones Eléctricas Y Programación



Tener en cuenta: Los modelos con enchufe para encendedor de cigarrillos son solo +12 VCC.

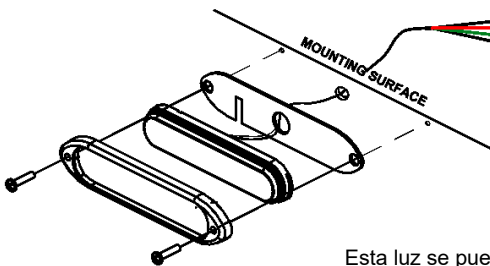

BLANCO: Sincronización - **DESPUÉS** de configurar los patrones, conecte los cables blancos de hasta otras 10 luces sincronizadas. Ciérralo si no está en uso.

ROJO: Potencia - Conecte a +12-24 VCC a través de su interruptor usando un fusible de 5 amperios.

VERDE: Selección de patrón - Toque y desconecte la toma de tierra para cambiar de patrón.

NEGRO: Tierra - Conecte a un buen punto de masa del chasis o la terminal negativa de la batería.

Esta luz se puede conectar para dos modos/aplicaciones diferentes:

- Encendido constante con ráfagas lentas (parpadeo intermitente)
- Cabeza simulada para conectar a un intermitente externo

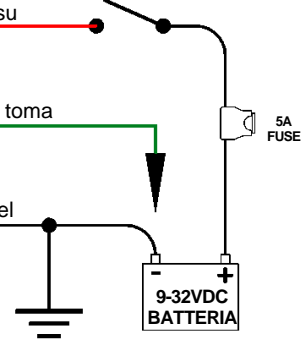

CONSTANTE CON RÁFAGAS LENTAS

(ROJO conectado a ALIMENTACIÓN y NEGRO conectado a TIERRA)

En este modo, cuando se le aplica energía al ROJO, la luz se ilumina en modo de encendido constante y ocasionalmente se APAGA para llamar la atención.

Observaciones:

- Este modo **NO PUEDE** utilizarse con un intermitente.
- Solo para uso nocturno. Esta luz tiene una fotocélula incorporada que atenúa la luz al 10 % durante el día.
- Los faros y otras luces brillantes pueden activar la fotocélula para atenuar la luz al "modo diurno".

MODO INTERMITENTE EXTERNO

(ROJO conectado a ALIMENTACIÓN y VERDE y NEGRO conectados a TIERRA)

En este modo, el cable ROJO debe estar conectado a un intermitente externo para parpadear.

Observaciones:

- Este modo **DEBE** usarse con un intermitente.
- El intermitente DEBE tener un tiempo de encendido no mayor al 50 %. Los tiempos de encendido más prolongados reducirán drásticamente la vida útil de la luz y anularán la garantía.
- La fotocélula NO está activa en este modo.

GARANTÍA LIMITADA

Grote Industries, Inc. ("Grote") garantiza que sus productos están libres de defectos de materiales y mano de obra bajo condiciones normales de uso y servicio según lo establecido en esta Garantía limitada. ESTA GARANTÍA LIMITADA es la expresión final, completa y exclusiva de la garantía para el comprador y no se puede modificar excepto por escrito y firmada por un funcionario autorizado de Grote.

GARANTÍA LIMITADA LED CINCO AÑOS

Sujeto a las siguientes condiciones, Grote garantiza, solamente al comprador original (y no a cualquier otra persona) de cada nuevo producto fabricado por Grote, que cualquier parte del mismo que demuestre ser defectuosa en materiales o mano de obra dentro de los cinco años a partir de la fecha de fabricación por Grote será, a elección de Grote, reparada o reemplazada sin cargos tras la devolución a Grote del producto defectuoso, siempre que se notifique cualquier defecto en el producto a Grote dentro del período de garantía. Grote será la única entidad autorizada a proporcionar o arreglar reparaciones o reemplazos dentro de las condiciones de esta garantía limitada. La garantía limitada mencionada anteriormente no se aplica, y ninguna garantía, ya sea expresa o implícita, se aplicará (a) a daños resultantes de accidente, alteración, mal uso o abuso (b) si el producto no es instalado, operado y mantenido de acuerdo con los procedimientos recomendados por Grote; (c) si el número de serie, el código de fecha u otras marcas de identificación colocadas en el producto por Grote son eliminadas, borradas o desfiguradas. En ningún caso la garantía se extenderá a defectos en los materiales, componentes (que incluyen pero no se limitan a bombillas) o servicios prestados por terceros ni a la instalación del producto realizada por terceros, excepto las realizadas por o en nombre de Distribuidores autorizados de Grote. Si se realizan reparaciones, o cualquier otra pieza se reemplaza durante el período de garantía, por cualquier distribuidor que no sea un distribuidor de Grote, de acuerdo con los manuales de servicio, piezas, accesorios o acoplamientos que no sean autorizados por Grote para su uso en los productos de Grote, el comprador pagará por dichas reparaciones o piezas sin recurso contra Grote, y se liberará a Grote de la responsabilidad por el cumplimiento de la garantía con respecto a las piezas o componentes de todas las reparaciones, alteraciones o reemplazos así realizados.

Teniendo en cuenta la garantía expresa y otras condiciones aquí contenidas, el comprador acepta que el recurso exclusivo del comprador y la única responsabilidad de Grote en cualquier reclamo, ya sea por agravio, contrato o garantía, se limitará, a opción de Grote, a la reparación o el reemplazo de un producto defectuoso. Ningún otro recurso (incluidos, entre otros, daños incidentales o consecuentes por la pérdida de beneficios, ventas perdidas, daños a personas o propiedades, o cualquier otra pérdida o daño incidental) estará disponible para el comprador en ningún caso, y sin causa alguna, incluyendo cualquier violación o incumplimiento por parte de Grote. Grote tendrá cualquier responsabilidad monetaria con respecto al comprador, la cual exceda el precio pagado por el comprador por el producto en cuestión.

Esta garantía limitada reemplaza expresamente a todas las demás garantías explícitas o implícitas, incluyendo la garantía implícita de comerciabilidad y la garantía implícita de idoneidad para un fin determinado, y a todas las demás obligaciones o responsabilidades por parte de Grote. Ningún agente autorizado, distribuidor u otro representante de la compañía está autorizado a cambiar esta garantía de ninguna manera ni a otorgar ninguna otra garantía.

Cualquier afirmación de hecho o promesa hecha por Grote no se considerará como una garantía expresa de que los productos se ajustarán a la afirmación o promesa. Cualquier descripción del producto tiene el único propósito de identificar dicho producto y no se considerará que crea una garantía expresa de que el producto se ajustará a la descripción. Cualquier muestra o modelo de producto es solo para fines ilustrativos y no se considerará que crea una garantía expresa de que el conjunto de los productos se ajustará a la muestra o modelo, además, ninguna afirmación o promesa, o descripción, muestra o modelo se considerará parte de la base del trato entre Grote y el comprador.

Grote no asume ninguna responsabilidad de que el título transmitido al comprador sea adecuado o de que la transferencia del título a los productos sea legítima, o de que los productos se entreguen libres de cualquier garantía real u otro gravamen o impedimento de un tercero, o libre de cualquier reclamo legítimo de cualquier tercero por medio de infracción o de otro modo.

INTRANSFERIBLE

Esta garantía se extenderá sólo al comprador original y no es transferible.

RESPONSABILIDAD DEL USUARIO FINAL:

Cada usuario es totalmente responsable de hacer su propia determinación sobre la idoneidad de los materiales, productos, recomendaciones o consejos de Grote para su propio uso particular. Cada usuario es el responsable final de identificar y realizar las pruebas y análisis necesarios para garantizar que sus piezas acabadas que incorporen productos Grote sean seguras y adecuadas para su uso según las condiciones del usuario final. No se considerará que nada en este ni en ningún otro documento, ni ninguna recomendación o consejo verbal altere, modifique, sustituya o anule ninguna disposición de esta Garantía limitada o este Descargo de responsabilidad, a menos que dicha modificación se acuerde específicamente por escrito y con la firma de un Representante de Grote Industries.

GARANTÍA DE DEVOLUCIÓN E INSTRUCCIONES DE REEMPLAZO

Para ser elegible para la consideración de garantía limitada, comuníquese con su representante de ventas de Grote o con el servicio de atención al cliente de Grote al 800.628.0809 (en Canadá, llame al 800.268.5612). Tras la emisión de un número de autorización de devolución de mercancía, devuelva el producto defectuoso, con flete prepagado a: Warranty at Grote Industries, Inc., 2600 Lanier Drive, Madison, Indiana 47250. En Canadá, devuelva el producto, con flete prepagado a: Warranty at Grote Industries Co., 230 Travail Road, Markham, Ontario L3S 3J1. Cualquier producto cubierto bajo los términos de la garantía limitada respectiva será solamente reemplazado directamente al consumidor original/comprador. Los artículos recibidos por Grote no serán devueltos a menos que estén acompañados por una solicitud escrita específica. El producto que se devolverá será aquello que no esté cubierto por la garantía y se devolverá al remitente con el flete pagadero en destino.

DERECHOS DEL CONSUMIDOR EN VARIOS ESTADOS

Esta garantía le otorga derechos legales específicos, y usted puede tener otros derechos que varían de estado a estado. Algunos estados no permiten limitaciones sobre la duración de una garantía implícita, por lo que es posible que las limitaciones anteriores no se apliquen en su caso. Además, algunos estados no permiten la exclusión o limitación de daños incidentales o consecuentes, por lo que la limitación o exclusión anterior puede no aplicarse en su caso.

United States: 2600 Lanier Drive • Madison, Indiana 47250 • Phone: 800-628-0809 / 812-273-1296 • Fax: 812-265-8440

Canada: 230 Travail Road • Markham, Ontario L3S 3J1 • Phone: 800-268-5612 / 905-209-9744 • Fax: 800-267-9024