

FEU AUXILIAIRE STROBOSCOPIQUE ET FEU DE STOP

FICHE TECHNIQUE

ÉCLAIRAGE D'AVERTISSEMENT ET DE DANGER

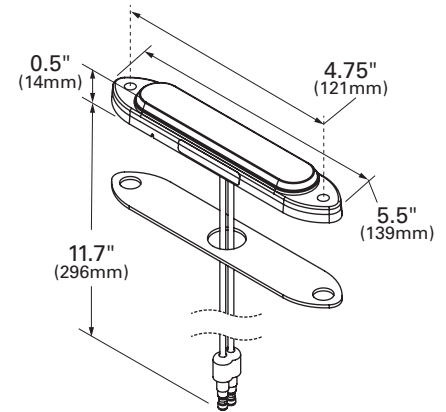

5 CLIGNOTEMENTS AMBRÉS EN 4 SECONDES | FEU ROUGE FIXE APRÈS 4 SECONDES



Prévenez les automobilistes qui vous suivent en cas de freinage et profitez d'une plus grande visibilité grâce à notre nouveau feu de signalisation stroboscopique. Passez à la vitesse supérieure en matière de sécurité avec le nouveau feu auxiliaire stroboscopique et de stop de Grote.

- Garantie de 5 ans.
- Plusieurs options de câblage pour s'adapter à tous les systèmes de harnais.
- 5 clignotements ambrés en 4 secondes, suivis d'un feu rouge fixe
- Des études montrent que les feux de freinage clignotants peuvent réduire les accidents par l'arrière de plus d'un tiers.

DESCRIPTION DU PRODUIT

MATÉRIAUX :

Matériau du boîtier : lauminium coulé à revêtement en poudre noir

Matériau de la lentille : polycarbonate transparent stable aux UV

CARACTÉRISTIQUES ÉLECTRONIQUES :

Type de connecteur : Grote Standard .180 Male Bullets
Tension d'entrée : 12V

CLASSEMENT ET CONFORMITÉ :

SAE J595 Classe II pour l'avertissement ambré.

SAE J186a Sep 1977 pour les feux supplémentaires montés en hauteur, les feux d'arrêt et les feux de virage arrière.

SAE J1889 Jul 2019 pour les feux de signalisation et de marquage à DEL.

MONTAGE

Montage en surface à 2 trous

(2) Trous de montage de 0,2 pouce

NUMÉRO DE PARTIE	DESCRIPTION	VOLTAGE	AMPÉRAGE
78462	FEU AUXILIAIRE STROBOSCOPIQUE & DE STOP	12V	0.2A-0.4A
78462-3	FEUX AUXILIAIRES STROBOSCOPIQUES ET FEUX DE STOP EN VRAC	12V	0.2 A-0.4A

POUR PLUS
D'INFORMATIONS
VISITEZ GROTE.COM

Grote Industries, Inc. 2600 Lanier Drive, Madison, Indiana É.U. 47250-0550
États-Unis 800.628.0809 | Europe +49 9422 40331-0 | Chine +86.21.5774.9633
Canada 800.268.5612 | Mexique +(52) 818262 4412

Grote