

Feux ovales S/T/T de 6", normal et avec feu de recul intégré

Fiche technique

FEUX ARRÊT/ARRIÈRE/CLIGNOTANT

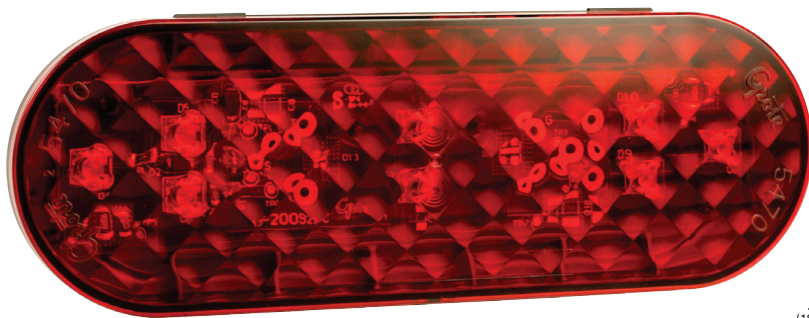

SPÉCIFICATIONS DU PRODUIT

MATÉRIAUX

Lentilles recul intégrées : Acrylique résistant aux impacts Rouge, polycarbonate transparent

Lentille S/T/T : Acrylique résistant aux impacts Rouge

Boîtier : Mélange polycarbonate/ABS Noir

Assemblage : Soudage au laser

Types de raccords : coque rigide, broche mâle, broche femelle

FMVSS

S/T/T avec recul intégré : FMVSS 108 : I, S, T, R2

Feu S/T/T uniquement : FMVSS 108 : I, S, T

TENSION

12 volts

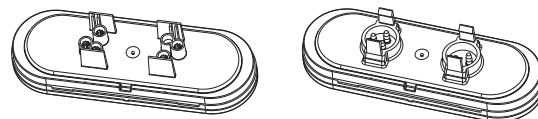
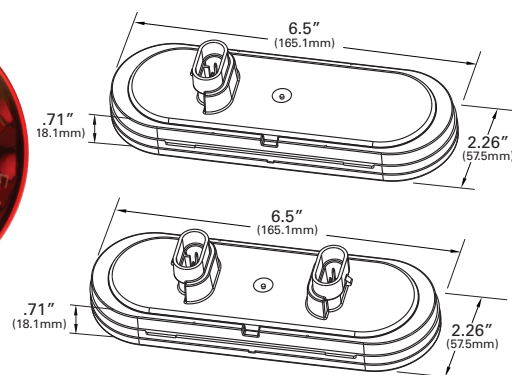

Deux feux en un

- Une conception novatrice brevetée permet de combiner les fonctions feu arrêt/arrière/clignotant et feux de recul en un seul feu aux normes de l'industrie.
- Conception symétrique permettant de répondre aux exigences légales sous tout angle de montage.
- Cette intégration élimine deux trous et deux feux à l'arrière des véhicules droits, professionnels et spécialisés. Cette conception peut aussi remplacer des feux de recul séparés dans des modules de traction.
- Cette approche des feux fait gagner du temps et de l'argent à l'installation, élimine des fuites potentielles au niveau du véhicule, améliore son intégrité structurelle et sa résistance à la corrosion, et laisse plus de place pour d'autres équipements, comme des hayons élévateurs ou des barres d'appui.
- La technologie à diodes électroluminescentes (DEL) permet des coûts de maintenance moindres et une grande longévité.
- Cette nouvelle conception s'adapte aux rondelles isolantes, supports et brides de montage existants.
- Son profil mince minimise les dommages par impact extérieur.
- Des connecteurs séparés permettent la pleine fonctionnalité des harnais de commande existants.
- Il en résulte une réduction de l'inventaire, des références et des coûts associés.
- Des feux S/T/T correspondants sont disponibles pour des systèmes ayant des clignotants séparés.

2600 Lanier Drive, Madison, Indiana U.S.A. 47250-0550

U.S. 800.628.0809 Canada 800.268.5612

Europe +49 9962/20008-0 Mexique 011 (52) 81-8262-4400

GLB2015-83

grote.com

Grote

Feux ovales S/T/T de 6", normal et avec feu de recul intégré

Fiche technique

FEUX ARRÊT/ARRIÈRE/CLIGNOTANT

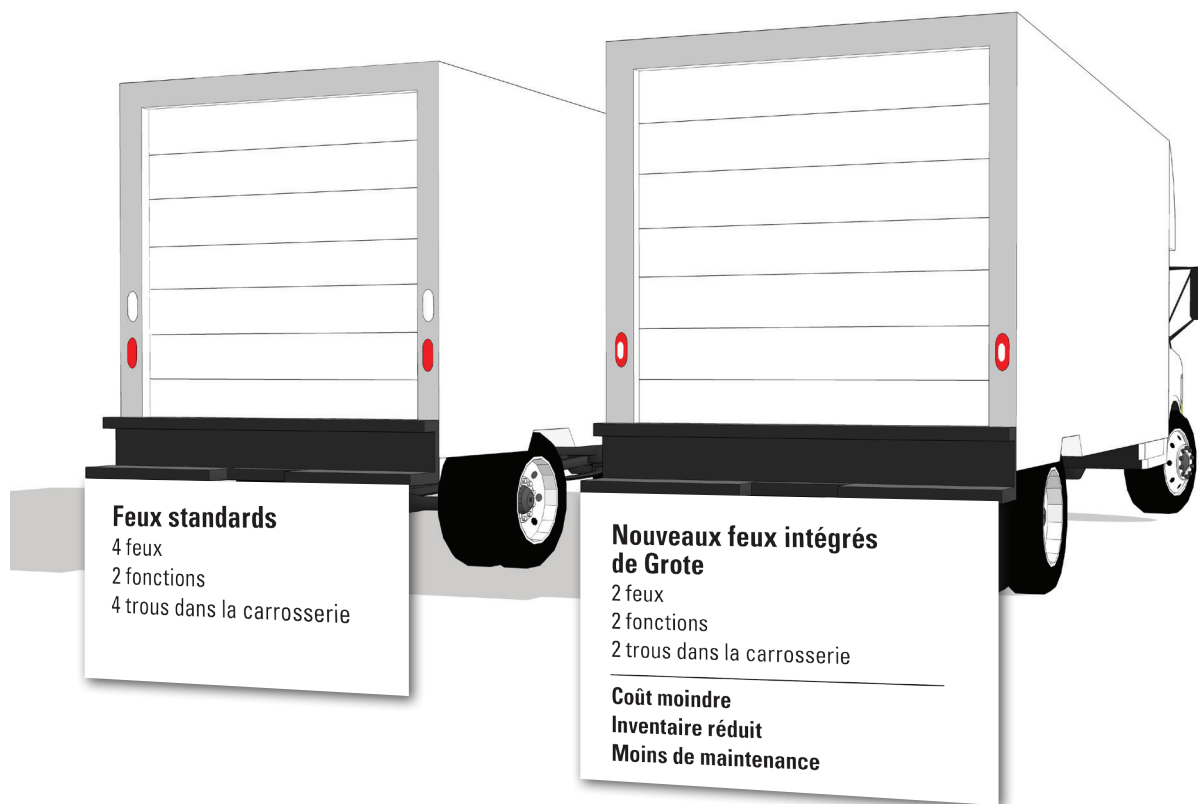

N° Grote	Description	Connectivité	Tension	Qté/boîte
01-5469-71	S/T/T avec recul intégré	Terminaison à coque rigide	12/24 V	16
54672	S/T/T avec recul intégré	Terminaison broche M	12 V	16
54682	S/T/T avec recul intégré	Terminaison broche F	12 V	16
54702	S/T/T avec recul intégré	Terminaison à coque rigide	12 V	16
54722	S/T/T sans recul intégré	Terminaison à coque rigide	12 V	16
54752	S/T/T sans recul intégré	Terminaison broche M	12 V	16
54762	S/T/T sans recul intégré	Terminaison broche F	12 V	16

Information sur les brevets au grote.com/patents

2600 Lanier Drive, Madison, Indiana U.S.A. 47250-0550

U.S. 800.628.0809 Canada 800.268.5612

Europe +49 9962/20008-0 Mexique 011 (52) 81-8262-4400

grote.com

Grote