

Feu arrêt/arrière/clignotant rond à DEL de 4 po avec feu de recul intégré

Fiche technique

CARACTÉRISTIQUES DU PRODUIT

MATÉRIAUX

Lentille : Polycarbonate rouge/transparent

Boîtier : Polycarbonate noir/ABS mélangé

Montage : Soudure au laser

Types de raccords : Coque rigide à 4 broches standard

FMVSS

FMVSS 108 : 55162: I, S, T, R2, P2

55082: I, S, T, P2

INGRESS PROTECTION

IP67 contre la poussière et l'eau

TENSION

Tension : Modèle 14 Volts

Courant de secteur : ($\pm 15\%$) @ 14 V

Stop : Plage de 80 mA à 185 mA

Arrière : Plage de 19 mA à 22 mA

Recul : 306 mA (55162)

CONNECTEURS HOMOLOGUES

Coque rigide SuperSeal 282088-1

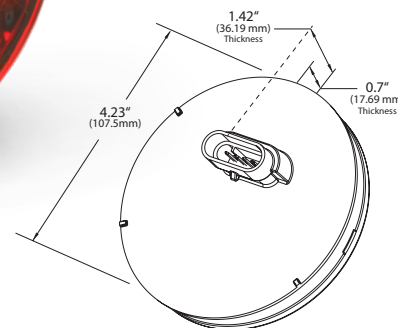

Quatre fonctions en une seule lampe

- Une conception novatrice brevetée permet de combiner les fonctions feu arrêt/arrière/clignotant et feux de recul en un seul feu aux normes de l'industrie.
- Grâce à la conception « deux feux en un », les véhicules ordinaires et spécialisés ne sont pourvus que d'un seul trou et d'un seul feu au lieu de deux.
- Cette conception permet également de remplacer un ou deux feux de recul dans des modules d'alimentation.
- Ce modèle de feu permet d'économiser du temps et de l'argent au moment de l'installation, d'éliminer les fuites potentielles et d'améliorer l'intégrité structurelle ainsi que la résistance à la corrosion, ce qui vous laissera plus de temps pour procéder à d'autres contrôles (hayon arrière et barre d'appui, par exemple).
- Un nouveau modèle robuste répondant aux exigences de manière cohérente en utilisant des LED dédiées à l'arrêt et l'arrière.
- Conçu pour répondre aux caractéristiques électriques de tous les principaux fabricants de camions de classe 8.
- Permet une protection électrique haut niveau pour : tension inverse, surtension, courant transitoire et surchauffe.
- La technologie LED réduit les coûts d'entretien et prolonge la vie du feu.
- Ce modèle aux normes du secteur convient aux œillets et brides de fixation existants.
- Sa forme fine permet de minimiser les dégâts attribuables aux effets externes.
- Réduit l'inventaire, les UGS et les coûts de stockage.
- Les fonctions arrêt, arrière, clignotant et recul satisfont aux exigences légales FMVSS.
- Connecteur de coque rigide à 4 broches standard.
- Feux arrêt/arrière/clignotant correspondants offerts pour les systèmes dotés de feux clignotants distincts. (55082)

2600 Lanier Drive, Madison, Indiana U.S.A. 47250-0550

É.-U. **800 628-0809** Canada **800 268-5612**

Europe **+49 9422 40331-0** Mexique **011 (52) 81-8262-4400** Chine **+86.21.5774.9633**

GLB2017-146

grote.com

Grote

Feu arrêt/arrière/clignotant rond à DEL de 4 po avec feu de recul intégré

Fiche technique

FEUX ARRÊT/ARRIÈRE/CLIGNOTANT



Connecteur à 4 broches

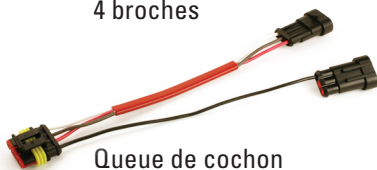

Queue de cochon 66865



Queue de cochon 66863



Queue de cochon 66864



Harnais homologué

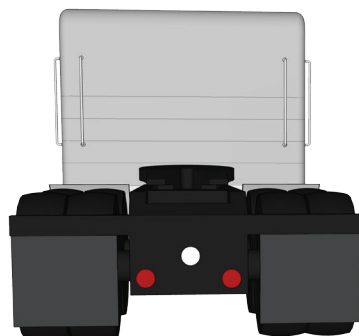

Feux standard

3 Feux
4 Fonctions
3 ou 4 trous dans le module d'alimentation ou la carrosserie

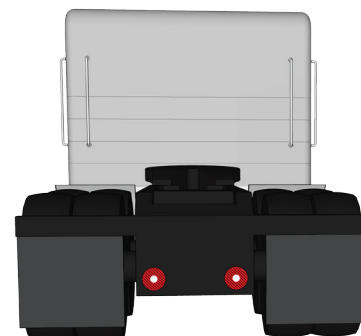

Nouveau feu intégré Grote

2 feux
4 fonctions
2 trous dans le module d'alimentation ou la carrosserie

Coût moindre
Moins d'inventaire
Moins d'entretien

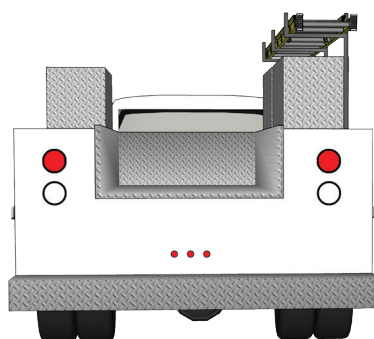

Feux standard

4 Feux
4 Fonctions
4 trous dans la carrosserie

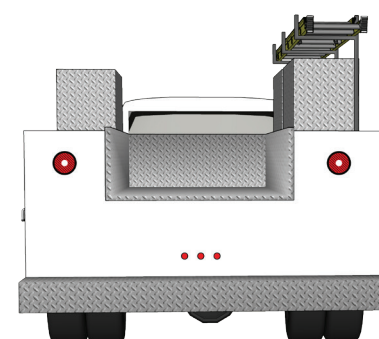

Nouveau feu intégré Grote

2 feux
4 fonctions
2 trous dans la carrosserie

Coût moindre
Moins d'inventaire
Moins d'entretien

NUMÉRO DE PIÈCE GROTE	DESCRIPTION	CONNECTIVITÉ	TENSION	QUANTITÉ PAR CAISSE
55162	Feu arrêt/arrière/clignotant avec feu de recul intégré	Coque rigide	12 volts	16
55202	Avec bord en acier inoxydable	Coque rigide	12 volts	16
55212	Avec bride en polycarbonate gris	Coque rigide	12 volts	16
66863	Queue de cochon	Broche mâle		12
66864	Queue de cochon	Broche femelle		12
66865	Queue de cochon	Coque rigide		12
55252	Avec bride en polycarbonate noire	Coque rigide	12 Volts	16
55082	Feux arrêt/arrière/clignotant sans feux de recul intégrés	Coque rigide	12 Volts	16

2600 Lanier Drive, Madison, Indiana U.S.A. 47250-0550

É.-U. 800 628-0809 Canada 800 268-5612

Europe +49 9422 40331-0 Mexique 011 (52) 81-8262-4400 Chine +86.21.5774.9633

grote.com